

ケーヒン PC Φ 20 キャブレター KIT (サイドウェイ)

商品コード：110-1085526

適合車種：マグナ 50 (AC13 全車種)

備考：○インテークポート径φ 22〜対応

この度はキタコ製品をお買い求め頂き誠に有り難うございます。説明文を良く理解して正しい取付を行って下さい。

■製品、装着についての注意 (必ずお読み下さい)

- このパーツは車両の吸気効率を向上させ、出力の増大や燃費の向上等、車両本来の性能を引き出すパーツですが、装着することにより、必ず車両の性能に見合ったセッティングが必要です。セッティングが出ないまま走行しますと、性能低下や焼き付き、故障の原因にもなりますので、十分注意して下さい。
- このキャブレターはチューニング内容にもよりますが、排気量を拡大した車両に装着することを前提に開発されています。ノーマルの排気量に装着してもセッティングが出ない場合があります。
- このパーツはレース専用です。組み込んだ車両での一般公道走行はできません。また、クレーム等も一切利きませんので、御理解頂いた上での使用をお願い致します。
- このキャブレターの使用後は性能維持の為、必ず分解整備を行って下さい。
- 組み付け不良やセッティングミスによるキャブレター及び、エンジンその他関連パーツの破損やそれに伴う事故等については全て本人の責任とし、当社は一切の責任を負いませんのでご了承下さい。
- 取付説明書の手順通りに正しい取付をして下さい。又、記載されていない追加加工はしないで下さい。破損、事故の原因にもなります。
- 組み付け及び、セッティング作業は必ず整備士資格のある方が行って下さい。また周辺部品の役割等が理解できない方は必ず、専門店の担当者又は、当社までご相談下さい。
- 取付の際、必ず車種ごとのメーカーサービスマニュアルと合わせて取付作業を進めて下さい。
- エンジンの振動により、ボルト、ナット類が緩む可能性があります。走行前は必ず、各部のボルト、ナット類の締め具合を確認して下さい。
- セッティングには必ずメーカー純正品を使用して下さい。(メインジェット、パイロットジェット等)

当用紙はオートバイ整備の基本的な知識を持った方を対象にしています。技能や知識をお持ちにならない方は作業を行わないで下さい。	火気厳禁 作業中は引火性の非常に高いガソリンを使用しますので、タバコ等は厳禁です。	十分な換気をして下さい。作業中は揮発性の高いガソリンを使用します。長時間密閉された室内で作業をしますと身体に有害です。	エンジン作動中、作動後はシリンダーやクランクケース、エキパイ等が大変高熱になっていますので、不用意にふれてはいけません。	お気付きの点や、異常を発見した場合は直ちに走行を停止して、当社まで、ご連絡下さい。
---	---	---	--	---

パッキングリスト (図の番号と照合させて作業を進めて下さい)

図番号	パーツ名	商品コード	個数	図番号	パーツ名	商品コード	個数
1	キャブレター本体	410-2014506	x1	5	マニホールドアタッチメント本体	-	x1
2	スーパーパワーフィルター (ストレート / φ 35)	515-0500353	x1	6	皿トラスボルト M6 × 18	063-0511018	x2
-	マニホールド SET (サイドウェイ)	410-1085526	x1	7	Oリング (27 × 2.0)	967-1085000	x2
3	マニホールドボディ (φ 22)	100-1085306	x1	8	スーパースロットル SET	903-1081000	x1
4	キャップボルト M6 × 18	060-0500018	x2	9	スロットルケーブル(ステンメッシュ/ノーマル長)	905-1085100	x1
-	サイドウェイマニホールドアタッチメント SET	100-1085120	x1		スロットルケーブル (ステンメッシュ/300mmL)	905-1085200	OP

OP：オプションパーツ

エアークリーナーケースの展開図

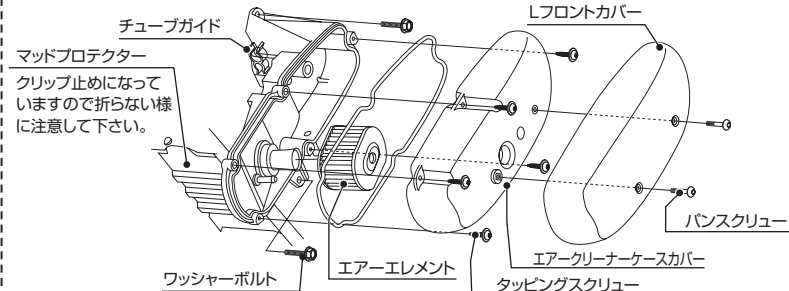

マッドプロテクタークリップ止めになっていますので折らない様に注意して下さい。

製品の保証について

- 製造には万全を期しておりますが、万一当社の製造上の原因による品質不良があった場合は同様、同数の新しい製品とお取り替え、又は無償修理致しますが、それに伴う故障、破損、事故等についてのパーツ代金、整備費用の代償はご容赦下さい。
- レース専用パーツにつき、いかなる亀裂、又は破損、事故において保証対象外となりますのでご了承下さい。

221124

KITACO
株式会社 キットコ
〒 577-0015
東大阪市長田 3-8-13
TEL.06-6783-5311 (代)
FAX.06-6782-0740

取付手順

- ※当製品はノーマル車に取り付けることを前提としています。
- ※当社製 CDIユニットと併せて使用されますと、より効果を発揮できます。
- 1) Lフロントカバー及びエアークリーナーケースカバー、マッドプロテクターを取り外します。
- 2) エアークリーナーケースを外し、ワッシャーボルトを外します。コネクティングチューブバンドを緩め、コネクティングチューブごとエアークリーナーケースを取り外します。
- ※コネクティングチューブバンドはエアークリーナーケースを下に下げるとノーマルキャブレターとの接続部に見えます。
- ※エアークリーナーケースの裏側のチューブガイドからフューエルチューブとエアークリーナーケースを取り外して下さい。
- 3) フューエルコックを OFF にし、ノーマルキャブレターのドレンスクリューを緩めてガソリンを全て抜きます。
- ※ガソリンを抜く際、ガソリンが流出しますので、受け皿等で受けて下さい。
- 4) チョークワイヤーを固定しているビスを緩め、チョークケーブルをノーマルキャブレターから外します。
- 5) ノーマルマニホールドの固定ボルト (エンジン側) を外してマニホールドごとノーマルキャブレターを外します。
- 6) 取り外したノーマルキャブレターから、ノーマルスロットルケーブル、フューエルチューブを外します。
- 7) ハンドル右側のスロットルハウジングのビス2本を外して、スロットルハウジング、スロットルケーブル、スロットルホルダーを取り外します。
- 8) KITのスーパースロットルSETをハンドルに取り付けて、スロットルケーブルをノーマルケーブルと同経路でキャブレター側まで取り回します。
- ※スロットルの向きに注意し、スロットルホルダー内側にはグリス、スロットルハウジング内側には潤滑剤を必ず塗布して取り付けて下さい。
- 9) KITのマニホールドアタッチメント、マニホールドにOリングが付いていることを確認し、角度を選択して取りつけ、KITのキャブレターを図の様に取りつけフューエルホースとチョークワイヤーを取り付けます。
- ※取り付け後、スロットルを全開、全閉と数回繰り返して、スムーズにスロットルバルブが全開まで動作するか良く確認して下さい。
- 10) フューエルコックを ON にしてエンジンをかけ、エンジン回転数が正常に上昇するか良く確認して下さい。
- ※このキャブレターは予め標準セッティングされていますが、車両もしくはチューニング度合いによって基準値が異なります。別紙マニュアルを参考にベストセッティングを施して下さい。

組付参考図

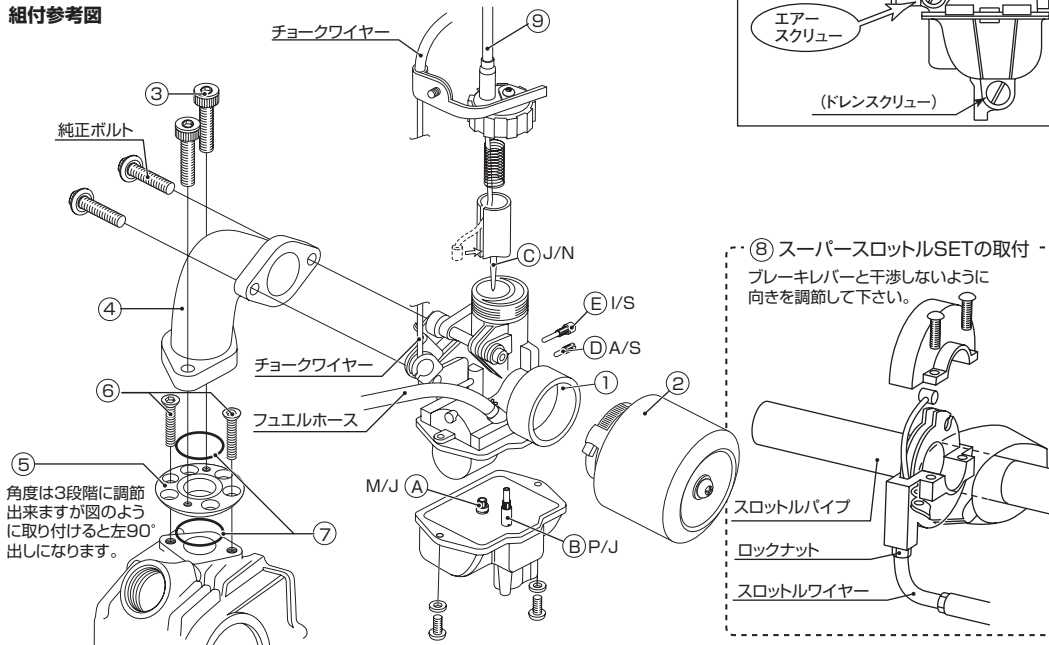

⑧ スーパースロットルSETの取付
ブレイクレバーと干渉しないように向きを調整して下さい。

スロットルパイプ
ロックナット
スロットルワイヤー

●基本セッティングについて

◆このキャブレターのセッティングパーツは出荷時下記の様になっています。セッティングを調整する場合は別紙のマニュアルを参考にして下さい。また、下記のセッティングパーツは当社にて取り扱っています。

<p>A.メインジェット ケーヒン丸形・小</p> <p>#75 ← 薄くなる</p> <p>標準</p> <p>標準 → #118 濃くなる</p> <p>(#0-#2-#5-#8ステップ)</p>	<p>B.パイロットジェット</p> <p>#35 (組込済)</p> <p>標準</p> <p>標準 → #38 濃くなる</p>
<p>C.ジェットニードル</p> <p>●Eリング位置</p> <p>濃くなる ← Eリング位置 → 薄くなる</p>	<p>D.エアースクリュー</p> <p>左回し 薄くなる (ノ)</p> <p>右回し 濃くなる (ハ)</p> <p>※全開から1回転半戻しが標準です。</p>
<p>E.アイドルスクリュー</p> <p>左回し 下がる (ノ)</p> <p>右回し 上がる (ハ)</p>	<p>アイドルスクリュー</p> <p>エアースクリュー</p> <p>(ドレンスクリュー)</p>