

クラッチ KIT 遠心クラッチ

NO.1/2

商品コード	307-1414120
適合	ダックス 50 (AB26 全車種) / ソロ (AC17 全車種) / ジョルカブ (AF53 全車種) スーパーカブ 50/ プレスカブ 50 (12VCDI 点火車) (FNO,C50-8900001 ~ 0095210/FNO,C50-0200001 ~ /FNO,AA01-1000001 ~ 1699999) スーパーカブ 50/ プレスカブ 50 (FI 車) (FNO,AA01-1700001 ~) リトルカブ (FNO,C50-4300001 ~ /FNO,AA01-1000001 ~ 3999999) リトルカブ (FI 車) (FNO,AA01-4000001 ~) シャリー 50 (FNO,CF50-3000031 ~) / モトラ (全車種) / XR50R (AE03 全車種) / CRF50F (AE03 全車種)
備考	88cc 以下の排気量及び、10,000rpm 以下でご使用ください。それ以上でご使用になると、確実にクラッチが滑り正確なシフト操作が出来なくなりますのでご注意ください。

- この度はキタコ製品をお買い求め頂き有り難うございます。説明文を良く理解して正しい取付を行って下さい。
 - このパーツの取付には各種専用工具やパッキン SET が必要です。
 - 装着後も当用紙をセッティングマニュアルとして、ご使用下さい。
- ※補修用単品パーツについては説明書が入っていませんので、この説明書は大切に保管して下さい。

製品、装着についての注意 (必ずお読み下さい)

- このパーツは出力を向上させたエンジンのクラッチ機能を強化させ、滑りの防止や耐久性の向上を図り、駆動輪に確実にエンジン回転を伝達させるパーツです。必ず性能に見合ったエンジンに装着して下さい。
- 組み付け不良やセッティングミスによるミッション及び、エンジンその他関連パーツの破損やそれに伴う事故等については全て本人の責任とし、当社は一切の責任を負いませんのでご了承下さい。
- 取付説明書の手順通りに正しい取付をして下さい。又、記載されていない追加加工はしないで下さい。破損、事故の原因にもなります。
- 組み付け及び、セッティング作業は必ず整備士資格のある方が行って下さい。また周辺部品の役割等が理解できない方は必ず、専門店の担当者又は、当社までご相談下さい。
- 使用されるエンジンオイルは説明文に記載されているエンジンオイルを必ず使用して下さい。
- 取付の際、必ず車種ごとのメーカーサービスマニュアルと合わせて取付作業を進めて下さい。
- エンジンの振動により、ボルト、ナット類が緩む可能性があります。走行前は必ず、各部のボルト、ナット類の締め具合を確認して下さい。
- パーツ各部を組み立てる際に必ず、使用されるエンジンオイルを塗布しながら作業を行って下さい。
- このパーツは車種専用で設計されていますので、他の車種への流用はできません。
- 分解、組立作業及び、各部調整は必ず車種別のメーカーサービスマニュアルを参考に行ってください。

 火気厳禁 作業中は引火性の非常に高いオイルを使用しますので、タバコ等は厳禁です。	 エンジン作動中、作動後はシリンダーやクランクケース、エキパイ等が大変高熱になっていますので、不用意にふれてはいけません。	 当用紙はオートバイ整備の基本的な知識を持った方を対象としています。技能や知識をお持ちにならない方は作業を行わないで下さい。	 回転しているギヤや他の回転している部分に手を触れないこと。タイヤ等回さないように注意して下さい。	 06-6783-5311 お気付きの点や、異常を発見した場合は直ちに走行を停止して、当社までご連絡下さい。
---	---	--	---	--

オプションパーツ (必要に応じて別途ご購入下さい)

▼一般工具の他、各種専用工具が必要です。 (車種により使用する工具が異なりますので、車種ごとのメーカーサービスマニュアルを参考にして下さい。)	
HONDA 純正特殊工具	クラッチアウターホルダー -
当社製専用工具	センターロックナットレンチ 674-1013900 トルクレンチ -
ガスケット類	R クランクケースカバーガスケット 966-1015004

製品の保証について

- 製造には万全を期しておりますが、万一当社の製造上の原因による品質不良があった場合は同様、同数の新しい製品とお取り替え、又は無償修理致しますが、それに伴う故障、破損、事故等についてのパーツ代金、整備費用の代償はご容赦下さい。

160705 E-T



〒 577-0015
 東大阪市長田 3-8-13
 TEL.06-6783-5311 (代)
 FAX.06-6782-0740

パッキンリスト (図の記号と照合させて作業を行って下さい)

図記号	パーツ名	商品コード	個数
1	M5 × 10 ボルト	-	× 4
2	クラッチアウターカバーガスケット	-	× 1
3	クラッチアウターカバー	-	× 1
4	ロックワッシャ (クロウ)	-	× 1
-	クラッチ Assy	-	× 1
5	スクリュウ	-	× 4
6	プレインワッシャ	-	× 4
7	ダンパースプリング	-	× 4
-	ドライブプレート Assy	-	× 1
8	クラッチスプリング	-	× 4
9	クラッチウエイトストッパーリング	-	× 1
10	ドライブプレート	-	× 1
11	クラッチウエイト	-	× 28
12	クラッチウエイトセツリング	-	× 1
13	ドライブギヤアウター	-	× 1
14	クラッチセンター	-	× 1
15	ウェイブワッシャ	-	× 1
16	サークリップ	-	× 1
17	クラッチプレート A	-	× 1
18	クラッチフリースプリング	-	× 1
19	クラッチディスク A	-	× 2
20	クラッチディスク B	-	× 1
21	クラッチプレート B	-	× 1
22	セツリング	-	× 1
23	クラッチロックナット 14mm	-	× 1
24	ロックワッシャ (テーパー) 14mm	-	× 1
OP	右側クランクケースカバーガスケット	-	× 1

ノーマルパーツ

図記号	パーツ名	個数
A	M6 × 80 or M6 × 40 ボルト	× 1
B	M6 × 65 ボルト	× 2
C	M6 × 40 ボルト	× 5
D	右側クランクケースカバー ASSY	× 1
E	ノックピン	× 2
F	クラッチボールリテーナー	× 1
G	プレートサイドスプリング	× 1
H	クラッチレバー	× 1
I	オイルスルー	× 1
J	オイルスルースプリング	× 1
K	クラッチカム	× 1
L	オイルスルーベアリング	× 1
M	プライマリードライブギヤ	× 1
N	クラッチセンターガイド	× 1
O	カラー (17mm)	× 1

注意

- マークは必ず使用するエンジンオイルを塗布する箇所です。
- ※ノーマルパーツに摩耗、傷等がある場合は新品に交換して下さい。

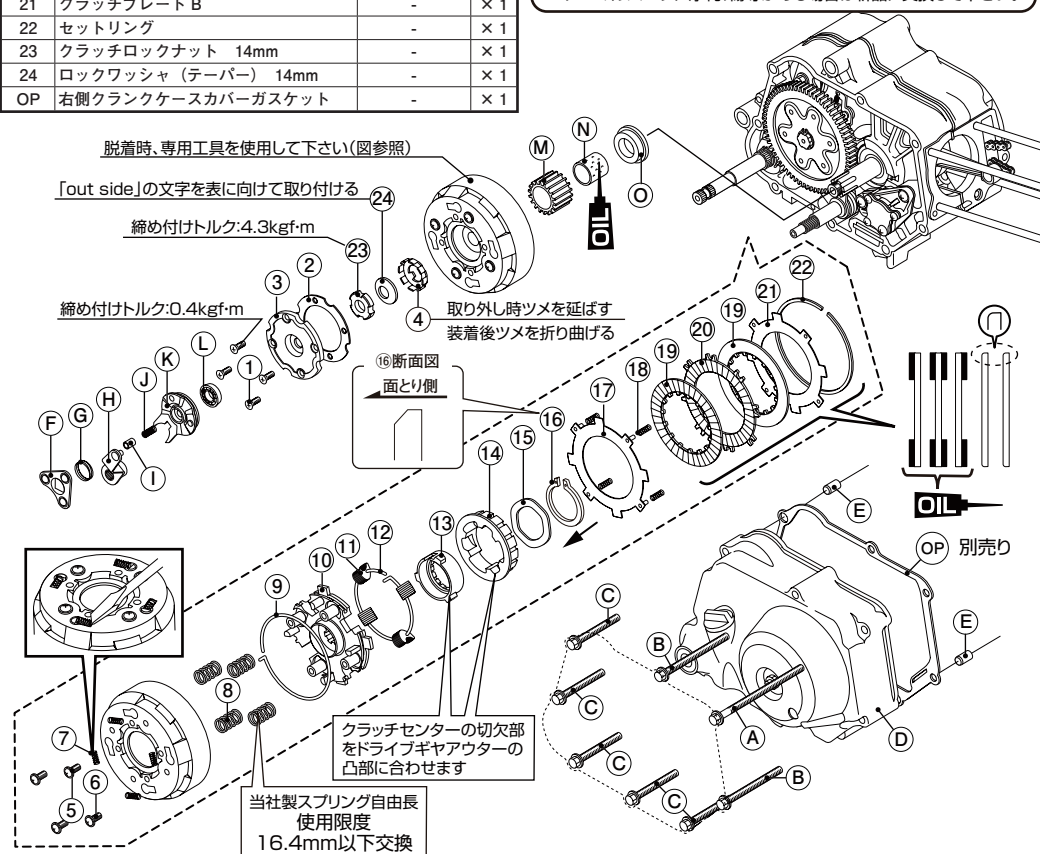

脱着時、専用工具を使用して下さい(図参照)

「out side」の文字を表に向けて取り付ける

締め付けトルク:4.3kgf-m

締め付けトルク:0.4kgf-m

取り外し時ツメを延ばす
装着後ツメを折り曲げる

⑯断面図
面とり側

クラッチセンターの切欠部
をドライブギヤアウターの
凸部に合わせます

当社製スプリング自由長
使用限度
16.4mm以下交換

別売り

●取付手順

※ 分解、組立作業及び、各部調整は必ず車種別のメーカーサービスマニュアルを参考に行ってください。

R クランクケースカバーの取り外し

- 1, ドレンボルトを外して、エンジンオイルを全て抜き取ります。次にキックペダルを取り外し、R クランクケースカバーを取り外します。
- ※ ガasket接続面にガスケットが固着しているパーツはスクレーパー等で傷を付けないように全て取り除いて下さい。
 ※ ガasket、パッキン類は必ず新品と交換して下さい。

クラッチアウターカバー取り外し

- 2, クラッチレバー等を取り外し、クラッチアウターカバーを取り外します。
- ※ クラッチアウターカバーの+ビスを外す時はクラッチアウターホルダー（専用工具）を使用して取り外して下さい。
 ※ ガasket接続面にガスケットが固着しているパーツはスクレーパー等で傷を付けないように全て取り除いて下さい。

クラッチ ASSY の取り外し

- 3, センターロックナットを外す前にロックナットに一箇所だけかかっているロックワッシャー（クrow）の爪を細い（-）ドライバー等で起こします。先程、使用したクラッチアウターホルダー（専用工具）で固定し、センターロックナットレンチ（専用工具）を使用してロックナット（クrow / テーパー）外し、クラッチ Assy 取り外します。

取り付け

- 1, 図を参考に当社製クラッチ Assy を取り付けて下さい。
- ※ クラッチ Assy は組まれています。取り付ける前に、もう一度ボルト類の締め付け確認を行ってください。
 ※ クラッチ Assy がクランクシャフトの奥まで入らない時は、プライマリードライブギヤと一緒に差し込むと奥まで入ります。
 - 2, 付属のロックワッシャー、ノーマルのロックワッシャー B、ナットを再使用して規定トルクで締め付けて下さい

※ ロックワッシャー（テーパー）は「OUT SIDE」マークを表側に向けて下さい。
 ※ ロックワッシャー（クrow）の爪を曲げ、ロックナット切り欠きに取り付けて下さい。
 ※ クラッチアウターホルダー（専用工具）で固定し、センターロックナットレンチ（専用工具）を使用してロックナットを締め付けます。
 - 3, 取り外したパーツを元通り取り付けて、エンジンオイルを規定量入れて作業終了です。各部オイル漏れが無いか良く確認して下さい。

▼センターロックナットの外し方

1. センターロックナットを外す前にロックナットに一箇所だけかかっているロックワッシャーの爪を細い(-)ドライバー等で起こします。
 2. クラッチを専用工具クラッチアウターホルダーで固定し、専用工具センターロックナットレンチでロックナットを外します。
- ※図はホンダ純正工具クラッチアウターホルダーを使用しています。
 ※車種、年式によりクラッチアウターの形状が異なりますので、使用するクラッチアウターホルダーの形状も異なります。
 ※純正のクラッチアウターホルダーを持ち合わせていない方はフライホイールを仮付けし、そこにユニバーサルホルダーで回り止めさせる等色々な方法があります。クラッチ の回り止めさえできればセンターロックナットレンチでセンターロックナットの脱着はできます。

クラッチアウター周囲にブロックがあるタイプ

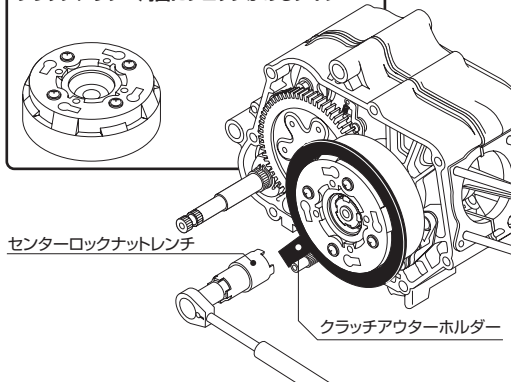

クラッチアウター表面にくぼみか2箇所あるタイプ

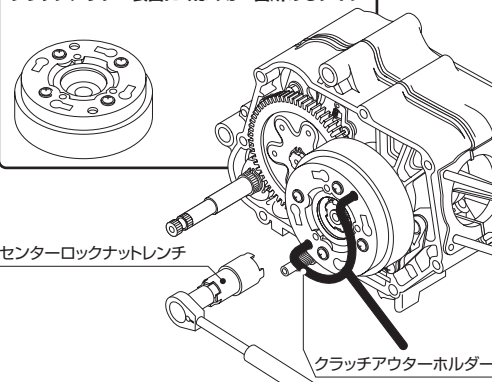

▼遠心クラッチの調整

- 1, ロックナットをゆるめ、（-）ドライバーでアジャスターを調整（アジャスターを一回転、右に回す）
- 2, アジャスターを左に抵抗を感じるまで回し、抵抗を感じたら 1/8 回転もどし（右に回す）、ロックナットを締め付ける。
 （締付トルク：12N・m/1.2kgf・m）

