

スーパーオイルクーラー KIT (3/5 段) UP type No.1/2

| | | |
|-------|--|-------------------|
| 商品コード | (3 段) 360-1432100 | (5 段) 360-1432110 |
| 適合車種 | グロム (JC61/75) ※当社製クラッチカバー kit またはシリンダー (オイル取り出し付き) 車用 | |
| 備考 | 純正のエアクリーナーを取り外す必要があります。別途、UNI フィルター KIT (515-1432100) をご使用ください。またブローバイガスのクランクケースプリーザホースは、オイルキャッチタンクやプリーザフィルターなどで対処することをお薦めします。 | |

●この度はキタコ製品をお買い求め頂き誠に有り難うございます。説明文を良く理解して正しい取付を行って下さい。

製品、装着についての注意 (必ずお読み下さい)

- 本製品はレース専用パーツです。クレーム等は一切利きませんので、ご理解頂いた上でご使用をお願い致します。
 - このパーツは燃焼で生じたエンジンオイルの熱を冷却し、熱的トラブルや性能低下を防ぐ冷却パーツです。
 - 組み付け不良やセッティングミスによるミッション及び、エンジンその他関連パーツの破損やそれに伴う事故等については全て本人の責任とし、当社は一切の責任を負いませんのでご了承下さい。
 - 取付説明書の手順通りに正しい取付をして下さい。又、記載されていない追加加工はしないで下さい。破損、事故の原因にもなります。
 - 組み付け及び、セッティング作業は必ず整備士資格のある方が行って下さい。また周辺部品の役割等が理解できない方は必ず、専門店の担当者又は、当社までご相談下さい。
 - 取付の際、必ず車種ごとのメーカーサービスマニュアルと合わせて取付作業を進めて下さい。
 - エンジンの振動により、ボルト、ナット類が緩む可能性があります。走行前は必ず、各部のボルト、ナット類の締め具合を確認して下さい。
 - このパーツは車種専用で設計されていますので、他の車種への流用はできません。
- ※金属製品や樹脂製品は、使用環境や経年変化により、錆の発生や強度が劣化します。ご了承ください。
- ※アルマイト製品は経年変化により色あせ等が発生する場合があります。あらかじめご了承ください。

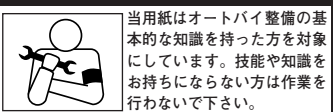

当用紙はオートバイ整備の基本的な知識を持った方を対象にしています。技能や知識をお持ちにならない方は作業を行わないで下さい。

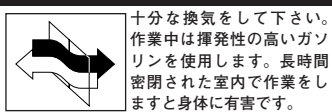

十分な換気をして下さい。作業中は揮発性の高いガソリンを使用します。長時間密閉された室内で作業をしますと身体に有害です。

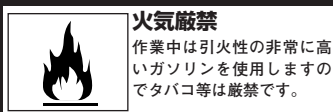

火気厳禁
作業中は引火性の非常に高いガソリンを使用しますのでタバコ等は厳禁です。

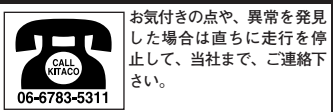

お気付きの点や、異常を発見した場合は直ちに走行を停止して、当社まで、ご連絡下さい。

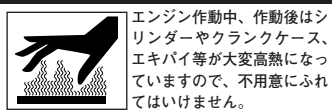

エンジン作動中、作動後はシリンダーやクランクケース、エキパイ等が大変高熱になっていますので、不用意にふれてはいけません。

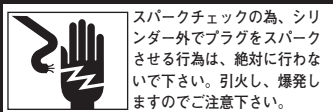

スパークチェックの為、シリンダー外でプラグをスパークさせる行為は、絶対に行わないで下さい。引火し、爆発しますのでご注意下さい。

※付属されていないパーツは基本的に純正パーツを再使用します。再使用するパーツに傷、へたり、摩耗等の劣化が著しい場合は新品と交換して下さい。
※取付付けの詳細は別紙 No.2 の手順をご覧ください。

| パッキングリスト (図の番号と照合させて作業を進めて下さい) | | | | 3MC | 5MC |
|--------------------------------|-------------------|--------------|----------------|-----|-----|
| 図記号 | パーツ名 | 商品コード | 個数 | | |
| 1 | シュラウドステー A | 403-1432900 | x1 | x1 | |
| 2 | シュラウドステー B | 403-1432910 | x1 | x1 | |
| 3 | ボタンキャップボルト | M6x10 | 060-0550010 | x1 | x1 |
| 4 | 平ワッシャー | 6x13x1.0mm | 090-0900006 | x1 | x1 |
| 5 | オイルクーラー | (3 段コンデンサー) | 360-0500100 | x1 | - |
| | | (5 段コンデンサー) | 360-0500200 | - | x1 |
| 6 | フランジ六角ボルト | M6x12 | 062-0561012 | x4 | x4 |
| 7 | 平ワッシャー | 6.5x16x1.6mm | 090-0907006 | x4 | x4 |
| 8 | グロメット | 7.5x9x14x7T | 752-9999099 | x2 | x2 |
| 9 | グロメットカラー | 6.2x7.5xL7 | 093-0900003 | x2 | x2 |
| 10 | キャップボルト | M6x25 | 060-0500025 | x2 | x2 |
| 11 | オイルホース | 100mm | 991-0000100 | x1 | x1 |
| 12 | アルミシーリングワッシャー | 10mm | 771-0500999 | x8 | x8 |
| 13 | ユニオンニップル (ブラック) | M10/6mm ホース | 990-0900901 | x4 | x4 |
| 14 | アルミバンジョーボルト (レッド) | M10xP1.25 | 771-0900900 | x2 | x2 |
| 15 | ホースバンド | Φ 8 ~ 12 | 995-0500012 | x4 | x4 |
| 16 | キャップボルト | M5x10 | 050-0500010 | x2 | x2 |
| 17 | 平ワッシャー | 5x12x1.0mm | 090-0900005 | x2 | x2 |
| 18 | IAT 延長ハーネス | 吸気温度センサー用 | 515-1300103 | x1 | x1 |
| 19 | ハーネスクリップ | | 0900-751-09002 | x1 | x1 |
| - | MS タイ (クロ) | 152x3.5 | 700-9200152 | x4 | x4 |

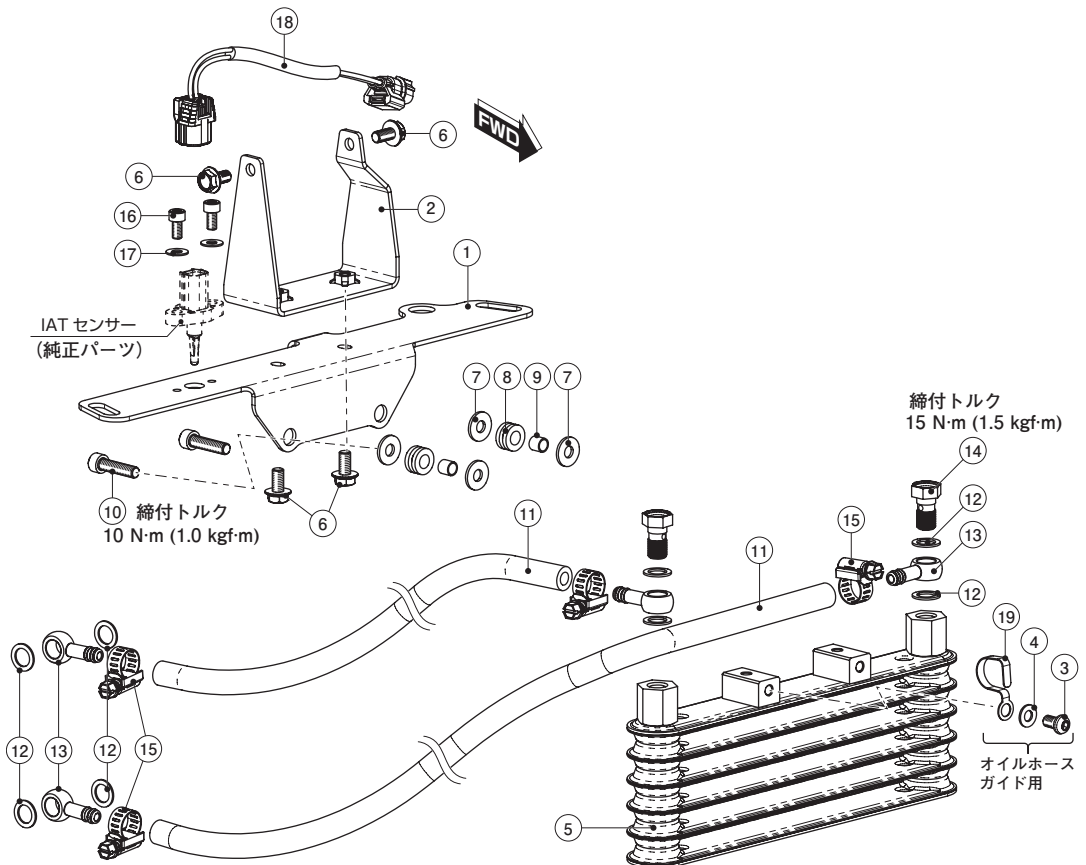

スーパーオイルクーラー KIT (3/5段) UP type No.2/2

| | | |
|-------|--|------------------|
| 商品コード | (3段) 360-1432100 | (5段) 360-1432110 |
| 適合車種 | グロム (JC61/75) ※当社製クラッチカバー kitまたはシリンダー (オイル取り出し付き) 車用 | |
| 備考 | 純正のエアクリナーを取り外す必要があります。別途、UNIフィルター KIT (515-1432100) をご使用ください。またブローバイガスのクランクケースブリーザーホースは、オイルキャッチタンクやブリーザーフィルターなどで対処することをお勧めします。 | |

エアクリナーケース及び周辺パーツの取り外し

1-1 L/R シュラウドはサービスマニュアルを参照の上、カバー類の爪を損傷しないよう注意しながら取り外して下さい。(図は右側)

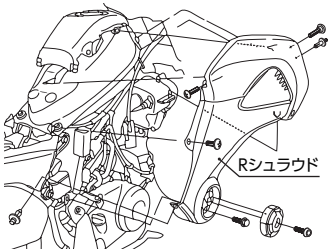

1-2 エアクリナーケースを取り外します。吸気温度 (IAT) センサーとクランクケースブリーザーホースをエアクリナーケースから外します。

※ 吸気温度 (IAT) センサー、グロメットの一部は再使用します。

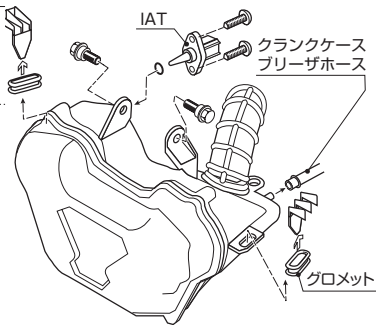

オイルクーラーステーの取り付け 1

2-1 エアクリナーケースの取り付け位置に、コンデンサー用 (シュラウド) ステータを付属ボルトで取り付けます。

締付トルク: 10 N・m (1.0 kgf・m)

2-2 吸気温度 (IAT) センサーをコンデンサー用ステータに取り付けてから延長ハーネスを接続します。

締付トルク: 3.4 N・m (0.3 kgf・m)

シュラウドステー展開図

図は、シュラウドステーの部品及び、それに関係する純正部品を記載しています。他の部品の記載は省略しています。

※純正パーツに摩耗、傷等がある場合は新品に交換して下さい。

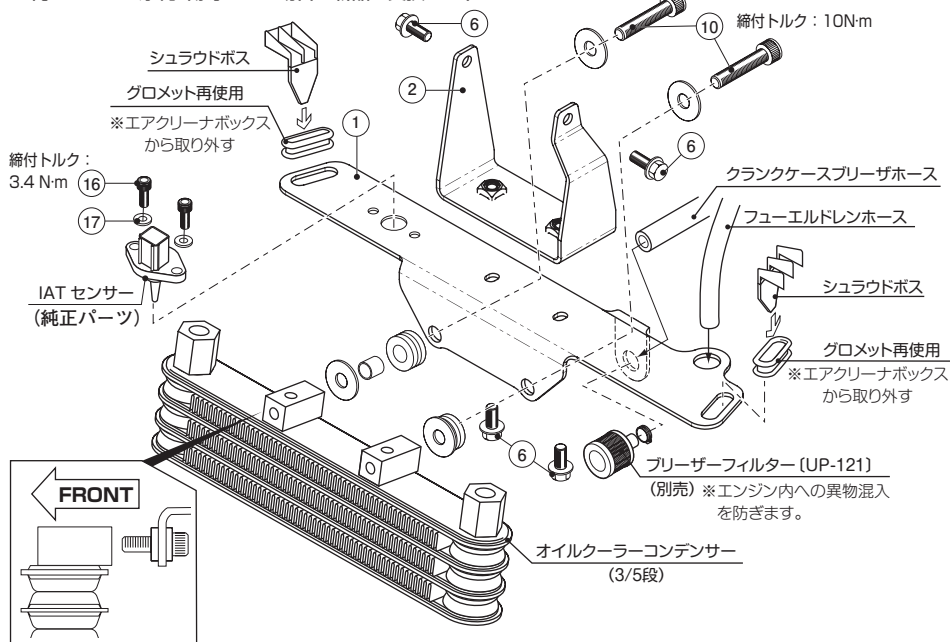

オイルクーラーステーの取り付け 2

2-3 L/R シュラウドとオイルクーラーコンデンサーの一部が干渉しますので、シュラウドの干渉箇所を切り取ってください。

シュラウドステー装着位置

エアクリナーケース取付箇所 ※純正エアクリナーケースを取り外す

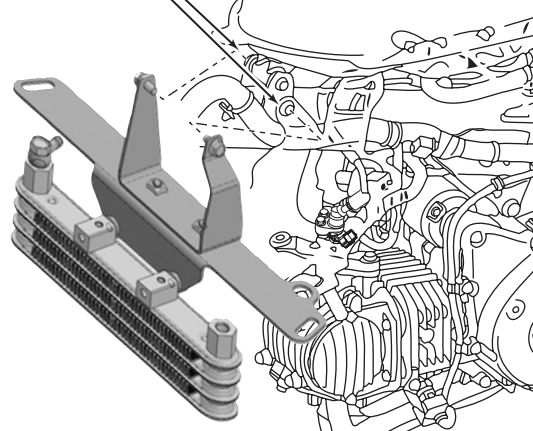

L/R シュラウドの干渉箇所

図は JC61 モデルの L 側シュラウド ※ R 側も同様に加工が必要です。

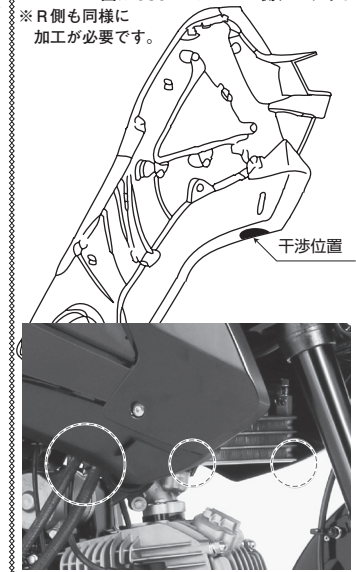

オイルクーラーの取り付け

3-1 付属のユニオンニップル/ボルト、アルミワッシャを仮り付けてください。

3-2 取付位置を決めてからオイルホースを適度な長さで切ってパーツのオイル取り出し箇所につなげて下さい。オイルホースはマフラーやエンジンに接触しないように取り回して下さい。
バンジョーボルト 締付トルク: 15 N・m (1.5 kgf・m)

※ オイルホースは、付属のホースガイドやタイラップで干渉などから回避させてください。

エンジンオイルはオイルクーラーの増加分 (75 ~ 100cc)+ 規定量入れて下さい。

| | |
|----------------------|-------------|
| (オプションパーツ) ホースセパレーター | |
| レッド | 993-9000020 |
| ブラック | 993-9000050 |
| シルバー | 993-9000060 |

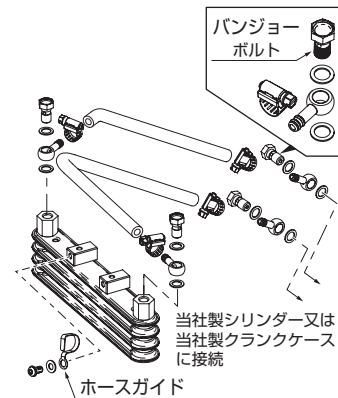

当社製シリンダー / クラッチカバーのオイルライン (取り出し) について

- オイルラインからオイルギャラリを外し、付属のオイルニップル、アルミワッシャに交換して下さい。
- ボルト、ナット類は記載された締め付けトルクで締め付けて下さい。
- ※ 再使用するパーツに傷、へたり、摩耗等の劣化が著しい場合は新品と交換して下さい。
- ※ ボルト、ナット類は記載された締め付けトルクで締め付けて下さい。

| 締付トルク | | |
|----------------|----|------------|
| パーツ名 | 個数 | N・m(kgf・m) |
| バンジョーボルト (再使用) | 2 | 15 (1.5) |

当社製シリンダー ※ 図中の矢印はオイルクーラーラインです。

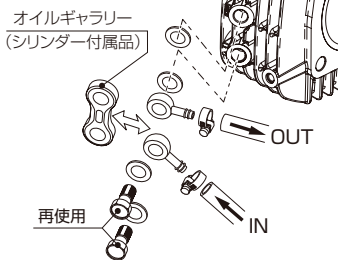

使用上の注意!

※ エンジンを始動する際、いきなり吹かさないで下さい。オイルクーラーの容量分、シリンダーヘッドの潤滑にタイムラグが生じる為、アイドルで十分にオイルを廻して下さい。

製品の保証について

● 製造には万全を期しておりますが、万一当社の製造上の原因による品質不良がありました場合は同様、同数の新しい製品とお取り替え又は、無償修理致します。但しそれに伴う故障、破損、事故等についてのパーツの代金、修理保証、整備費用等の代金はご容赦下さい。

● 当社製品の保証期間は商品購入後から6ヶ月です。