



## NEW スーパーオイルクーラー KIT (3段)

商品コード	360-4030000
適合車種	Z125 プロ (BR125H)
備考 / 注意!	純正のエアクリーナハウジングは使用できません。別途、UNI フィルター等をご使用ください。 タンクやクラッチ等、その付近のアクセサリパーツ等を同時装着している場合は取付ステーの変更または加工が必要な場合があります。

●この度はキタコ製品をお買い求め頂き誠に有り難うございます。説明文を良く理解して正しい取付を行って下さい。

### 製品、装着についての注意 (必ずお読み下さい)

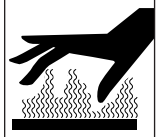
- 本製品はレース専用パーツです。クレーム等は一切利きませんので、ご理解頂いた上で使用をお願い致します。
- このパーツは燃焼で生じたエンジンオイルの熱を冷却し、熱的トラブルや性能低下を防ぐ冷却パーツです。
- 組み付け不良やセッティングミスによるミッション及び、エンジンその他関連パーツの破損やそれに伴う事故等については全て本人の責任とし、当社は一切の責任を負いませんのでご了承下さい。
- 取付説明書の手順通りに正しい取付をして下さい。又、記載されていない追加加工はしないで下さい。破損、事故の原因にもなります。
- 組み付け及び、セッティング作業は必ず整備資格のある方が行って下さい。また周辺部品の役割等が理解できない方は必ず、専門店の担当者又は、当社までご相談下さい。
- 取付の際、必ず車種ごとのメーカーサービスマニュアルと合わせて取付作業を進めて下さい。
- エンジンの振動により、ボルト、ナット類が緩む可能性があります。走行前は必ず、各部のボルト、ナット類の締め具合を確認して下さい。
- このパーツは車種専用設計されていますので、他の車種への流用はできません。

 <b>火気厳禁</b> 作業中は引火性の非常に高いオイルを使用しますので、タバコ等は厳禁です。	 エンジン作動中、作動後のエンジンオイルは高温状態の為、十分に冷してから(表面は低温でもオイルは高温につき注意)作業を開始して下さい。	 エンジン作動中、作動後はシリンダーやクランクケース、マフラー等が大変高温になっていますので、不用意にふれてはいけません。	 当用紙はオートバイ整備の基本的な知識を持った方を対象にしています。技能や知識をお持ちにならない方は作業を行わないで下さい。	 06-6783-5311 お気付きの点や、異常を発見した場合は直ちに走行を停止して、当社までご連絡下さい。
--	---	---	--	---

注) エンジンが冷えているのを確認して作業を進めて下さい。

### コンデンサーの取付

- フレームに付いているエアクリーナハウジング、ホーン取り付けボルトを取り外します。
- エアクリーナハウジングが取り付けられていた位置にコンデンサステーを純正ボルト類で取り付けます。(ホーンはコンデンサステーの図の位置に移設します)
- 先にオイルクーラーを仮組みし、オイルホースの取り廻しを決めてからホースを適度な長さに切って、各パーツにつなげて下さい。オイルホースはマフラーやエンジンに接触しないように取り回して下さい。
- ボルト、ナット類は記載された締め付けトルクで締め付けて下さい。
- O2センサーの延長ハーネスについて
- スロットルボディにUNI フィルター (別売) を装着することで、エキゾーストパイプから出ているO2センサーのハーネスの取り廻しを変更する為、付属の延長ハーネスをご使用ください。

### オイルライン (取り出し) について

- オイルの取り出しは、エンジン右側のシリンダーヘッド及びクランクケースに接続しているオイルパイプから取り出します。(オイルパイプ類は取り外して下さい)
- エンジンオイルはオイルクーラーの増加分【規定量 + 75 ~ 100 cc追加】入れて下さい。
- 注) エンジンを始動する際、いきなり吹かさなして下さい。オイルクーラーの容量分、シリンダーヘッドの潤滑にタイムラグが生じる為、アイドルで十分にオイルを廻して下さい。(エンジン始動後、数分間は3000rpm以上回さないで下さい)
- エンジン停止から数分後、オイルレベルウインドでエンジンオイルがアッパーレベルとロアレベルの間にあることを確認して下さい。
- 走行前、オイル漏れやパーツにがたつき等が無いが、よく確認して下さい。

### バックグリスト (図の番号と照合させて作業を進めて下さい)

図記号	パーツ名	商品コード	個数	図記号	パーツ名	商品コード	個数
A	オイルクーラーコンデンサー (3段)	360-0500100	× 1	C2	キャップボルト M6 x 25	060-0500025	× 2
B1	ユニオンボルト (アカ) M10 x 1.25	771-0900900	× 2	C3	平ワッシャー 6.5 x 16 x 1.6	090-0907006	× 4
B2	パンジョーボルト アルミワッシャー	771-0500999	× 6	C4	グロメットカラー 6.2 x 7.5 x 7	093-0900003	× 2
B3	ユニオンニップル (クロ)	990-0900901	× 4	C5	グロメット (14 x 7.5 x 7.5)	752-9998099	× 2
B4	ステンレスバンド No.12 (φ 8-12)	995-0500012	× 4	C6	スプリングワッシャー 6mm	091-0500006	× 1
B5	ホース 100cm	991-0000100	× 1	C7	平ワッシャー 6 x 13 x 1.0	090-0900006	× 1
B6	ユニオンボルト (アカ) M8 x 1.25	771-0900910	× 2	C8	ナット 6mm	001-0500006	× 1
B7	シーリングワッシャー 8 x 14 x 1	092-0503008	× 2	D1	O2 センサー延長ハーネス	360-4030002	× 1
C1	コンデンサステー	360-4030001	× 1				

オプションパーツ (図の番号と照合させて作業を進めて下さい)			
図記号	パーツ名	商品コード	備考
OP	UNI フィルター PK-4E	515-1100000	純正スロットルボディ フィルター取付径 31mm

※オイルホースの付属は1本です。適度な長さに切って使用します。  
※図中の矢印はオイルが流れる方向です。

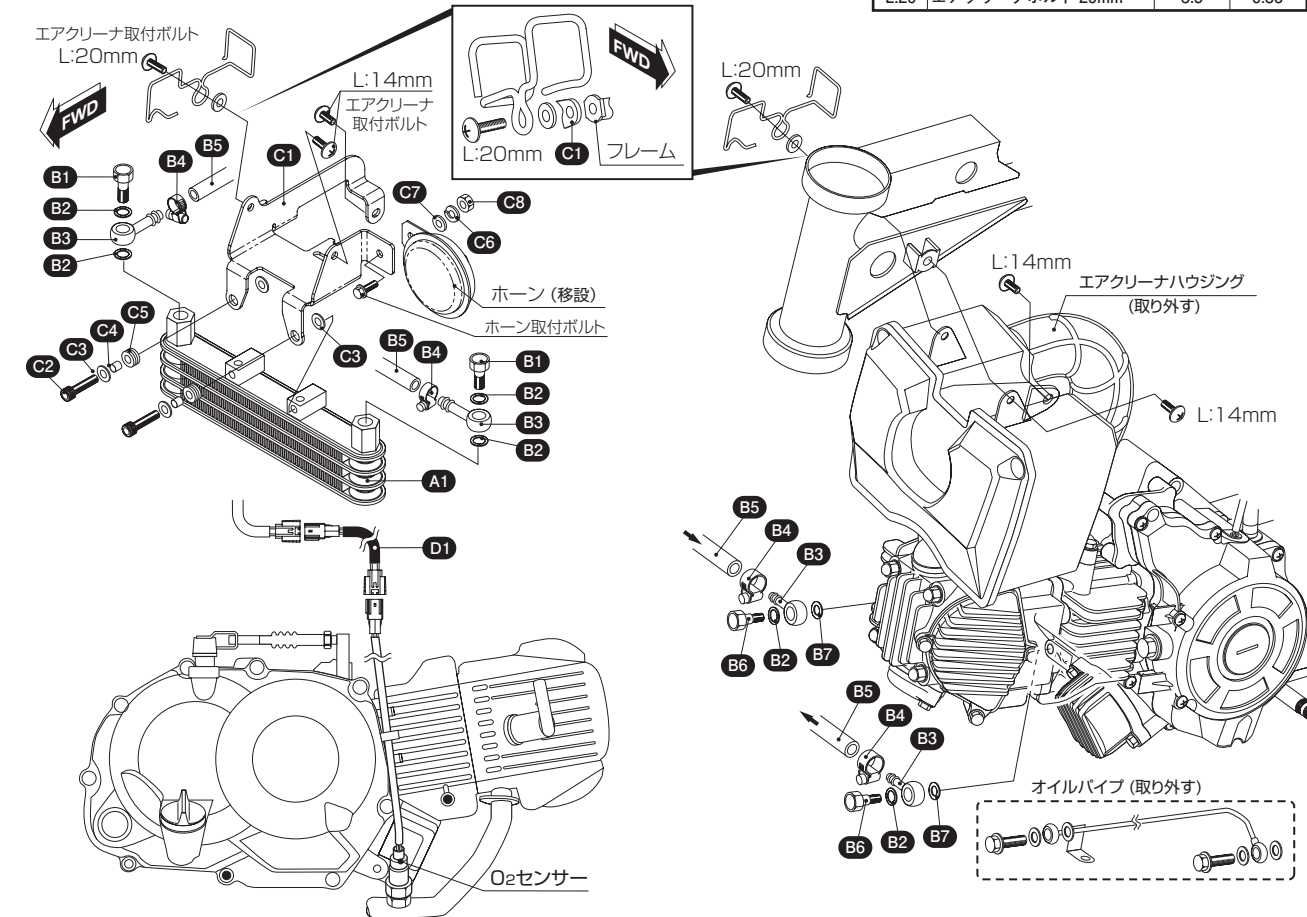

締め付けトルク				
図記号	パーツ名	N・m	kgf・m	
B1	ユニオンボルト (アカ) M10	15	1.5	
B6	ユニオンボルト (アカ) M8	12	1.2	
C2	M6 ボルト	9.8	1.0	
L:14	エアクリーナボルト 14mm	5.2	0.53	
L:20	エアクリーナボルト 20mm	3.5	0.36	

### 製品の保証について

- 製造には万全を期しておりますが、万一当社の製造上の原因による品質不良がありました場合は、同様、同数の新しい製品とお取り替え又は、無償修理致します。但しそれに伴う故障、破損、事故等についてのパーツの代金、修理保証、整備費用等の代償はご容赦下さい。
- 当社製品の保証期間は商品購入後から6ヶ月です。

171117 M-T



〒 577-0015  
 東大阪市長田 3-8-13  
 TEL.06-6783-5311 (代)  
 FAX.06-6782-0740