

フローティングディスクローター (220mm)					
(プレート/ピン) 商品コード	ブラック/レッド	ブラック/ゴールド	レッド/ブラック	ゴールド/ブラック	ブラック/ブラック
	500-1418700	500-1418710	500-1418720	500-1418730	500-1418740
適合車種	NSF100 /NSR50 (AC10 全車種) /NSR80 (HC06 全車種) /NS-1 (AC12 全車種) /NSR-MINI エイブ 50-タイプ D (AC18 全車種) /XR50 モタード (AD14 全車種) エイブ 100-タイプ D (HC13 全車種) /XR100 モタード (HD13 全車種) ●当社製モンキー系φ30 フロントフォーク KIT 及び、ディスクハブ KIT に適合 ●下記のキャリパーに適合 当社製片押し 2 ボッドキャリパー / 当社製対向 4 ボッドキャリパー NSR50/80、エイブ-タイプ D、NSF100 等のノーマルキャリパー プレンボ 4 ボッドキャリパー / プレンボ 2 ボッドキャリパー (34mm ラージカニ)				
備考	○ディスク外径: φ220 ○穴径: φ58 ○P.C.D.: φ80 ○取付穴径: φ10.5 ○厚み: 4mm ○パッド当り幅: 35.5mm				

●この度はキタコ製品をお買い求め頂き誠に有難うございます。説明文を良く理解して正しい取付を行って下さい。

製品、装着について (必ずお読み下さい)

- このパーツはノーマルディスクローターを大径化させ、ブレーキ性能を強化させるパーツです。装着後ノーマルと比べ、ブレーキフィーリングが異なりますので十分注意して操作して下さい。
- このパーツは車種専用設計されていますので他の車種には装着できません。また記載されていない追加工や不正な取付、改造、仕様変更はしないで下さい。
- 組み付けミス等によるパーツ、その他関連パーツの破損やそれに伴う事故等については全て運転者本人の責任とし、当社は一切の責任を負いませんのでご了承下さい。
- 組み付け及び、点検作業は必ず整備士資格のある方が行って下さい。また、周辺部品の役割等が理解できない方は必ず、専門店の担当者又は、当社までご相談下さい。
- 取付の際、必ず車種ごとのメーカーサービスマニュアルと併せて取付作業を進めて下さい。
- エンジンの振動によりボルト、ナット類が緩む可能性があります。走行前は必ず各部のボルト、ナット類の締め具合を確認して下さい。
- 走行前は必ずブレーキの効き具合及び、ブレーキ周りに異常が無いか良く確認して下さい。
- この説明書はノーマル状態に取り付けることを前提とした取付説明書です。
- ブレーキパッド、ディスクローター、ブレーキフルード液は消耗品です。使用限度を超えたり、劣化した物は必ず新品と交換して下さい。
- ブレーキフルード液のエア抜き作業は定期的に行って下さい。

				<p>06-6783-5311</p>
<p>ブレーキ関連パーツは取付に不都合があると、即重大事故につながる大変重要なパーツです。取付及び、取り扱いには細心の注意が必要です。</p>	<p>説明書に記載されていない改造や、仕様変更は絶対にして下さい。</p>	<p>当用紙はオートバイ整備の基本的な知識を持った方を対象にしています。技能や知識をお持ちにならない方は作業を行わないで下さい。</p>	<p>ブレーキ関連パーツの一部の整備には資格が無くなりなしたが、初心者が取り扱うことを禁止します。技能・知識が無い方は整備士へ依頼する事</p>	<p>お気付きの点や、異常を発見した場合は直ちに走行を停止して、当社までご連絡下さい。</p>

パッキングリスト () 内の個数は 1SET の内容数					
図記号	パーツ名	商品コード	個数	備考	
A1	フローティングディスクローター	220mm	-	× 1	
B	フローティングピン SET	レッド	500-0700920	× 6	
		ブラック	500-0700921		
		ゴールド	500-0700922		
B1	フローティングピン	レッド	500-0700908	(× 1)	
		ゴールド	500-0700911	(× 1)	
		ブラック	500-0700912	(× 1)	
B2	フローティングウェーブワッシャー	500-0700902	(× 1)		
B3	ブリーワーワッシャー	14 × 20 × T0.5	463-1071002	(× 1)	
B4	フローティング E リング	500-0700909	(× 1)		
C1	ディスクローターインナープレート	ブラック	500-1418701	× 1	
		レッド	500-1418702		
		ゴールド	500-1418703		
D1	アウターディスクプレート	500-1418790	× 1		

取付手順

注意!

- ※ディスクローター装着の際、ホイールの脱着が困難となり、周辺パーツの脱着が必要な場合があります。
- ※付属されていないパーツは基本的にノーマルパーツを再使用します。
- ※再使用するパーツに傷、へたり、摩耗等の劣化が著しい場合は新品と交換して下さい。
- 脱着時、前輪を浮かして、車体を倒れないように固定させます。
- 図の様にディスクローター及び、キャリパーブラケットを装着します。
- ※キャリパーブラケットの取付ボルトとディスクローターの取付ボルトには必ずネジロック剤を塗布して下さい。
- ※ディスクローターをホイールに取り付ける際、先にディスクをキャリパーに挟みこんで装着する事をお薦めします。(先にホイールにディスクローターを装着すると、キャリパーを取り付けることはできない場合があります)
- 各部、規定トルクで締め込み、ブレーキが正常に作動するか良く確認して走行して下さい。

●組付参考図 (NSF100の場合)

※ マークはネジロック剤を必ず塗布する箇所です。

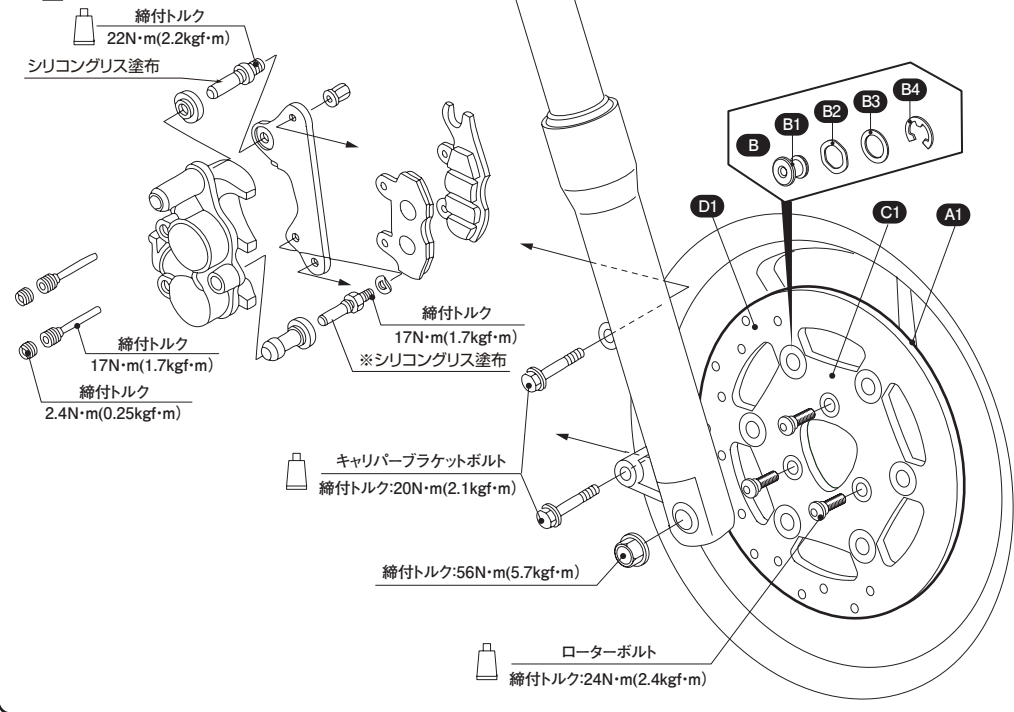

製品の保証について

- 製造には万全を期していますが、万一当社の製造上の原因による品質不良がありました場合は同様、同数の新しい製品とお取り替え又は、無償修理致します。但し、上記以外の故障、破損、事故等についてのパーツの代金、修理保証、整備費用等の代償はご容赦下さい。
- 当社製品の保証期間は商品購入後から6ヶ月です。