

KITACO ショックアブソーバー (W type)	適合車種：PCX/150 (全車種)
商品コード	
ブルースプリング：520-1426000 (OSS-ZH-07362700)	レッドスプリング：520-1426030 (OSS-ZH-07765600)
ホワイトスプリング：520-1426060 (OSS-ZH-09374800)	グリーンスプリング：520-1426070 (OSS-ZH-09375500)
備考：●2本1SET ●サスペンション長：310mm (純正同等)	

●この度はキット製品をお買い求め頂き誠に有り難うございます。説明文を良く理解して正しい取付を行って下さい。

■製品、装着についての注意 (必ずお読み下さい)

- 組み付け及び、セッティング作業は必ず整備士資格のある方が行って下さい。また周辺部品の役割等が理解できない方は必ず、専門店の担当者又は、当社までご相談下さい。
- 組み付け不良等によるパーツの破損、それに伴う事故等については、全て運転者本人の責任とし、当社は一切の責任を負いませんのでご了承下さい。
- 装着後、ノーマルリアショックと比べ、操縦安定性が変わりますので慎重な運転を心がけて下さい。
- 取付の際、必ず車種ごとのメーカーサービスマニュアルと合わせて取付作業を進めて下さい。
- エンジンの振動により、ボルト、ナット類が緩む可能性があります。走行前は必ず、各部のボルト、ナット類の締め具合を確認して下さい。
- 記載されていない追加加工や改造はしないで下さい。破損、事故の原因にもなります。
- お気付きの点や、異常を発見した場合は直ちに走行を停止して、当社まで、ご連絡下さい。

(JF28/KF12) 外装類の脱着図 (参考図に付き、必ずメーカーサービスマニュアルを参照して下さい)

PCX (JF28)/PCX150 (KF12)の場合

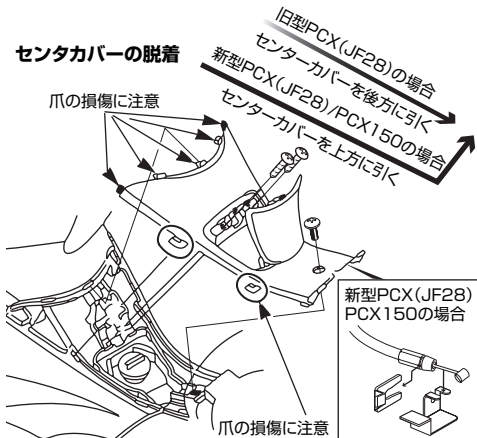

ボディカバー/ラゲージボックスの脱着

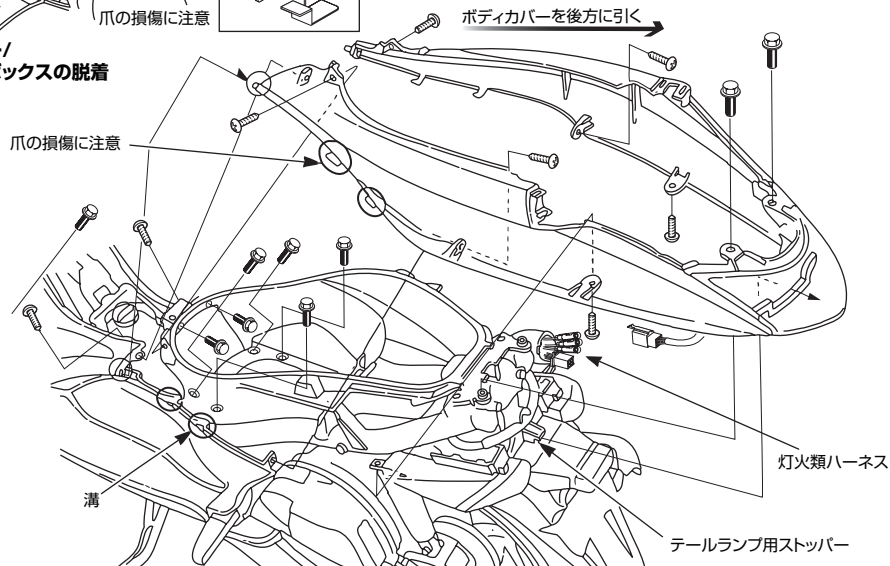

取付手順

※再使用するパーツに傷、へたり、摩耗等の劣化が著しい場合は新品と交換して下さい。

- 1) メンテナンススタンドを使用して車体を確実に支えます。
 - 2) ボディカバー、ラゲージボックス類等、必要に応じて取り外します。
 - 3) ノーマルリアショックを取り外し、当社製リアショックを装着します。
- ※アッパ/ロアマウントボルト(ナット)を規定トルクで締め付けて下さい。
- アッパナット：34N・m (3.5kgf・m)
ロアボルト：27N・m (2.8kgf・m)
- 4) 各部の調整を行い、ぐらつき等はないか確認してから走行して下さい。

無段階プリロードの調整 (調整は左右同等のレベルにして下さい)

プリロード調整はロックナットを緩めアジャスターの位置を調整して行います。調整後、必ずピンスパナでロックナットを締めつけて下さい。



kitaco製ピンスパナ [150mm]
商品コード:674-0500801
○アジャストナット外径
Φ40~60対応

(JF56/KF18) 外装類の脱着図 (参考図に付き、必ずメーカーサービスマニュアルを参照して下さい)

PCX (JF56)/PCX150 (KF18)の場合

グラブレールカバーの脱着

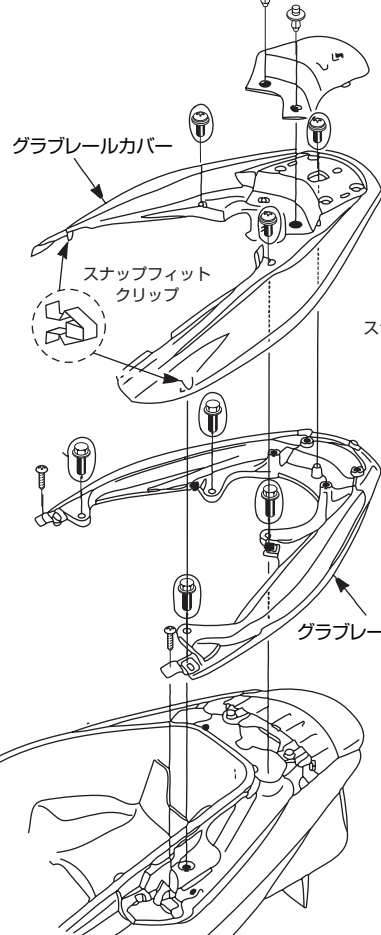

ボディカバーの脱着

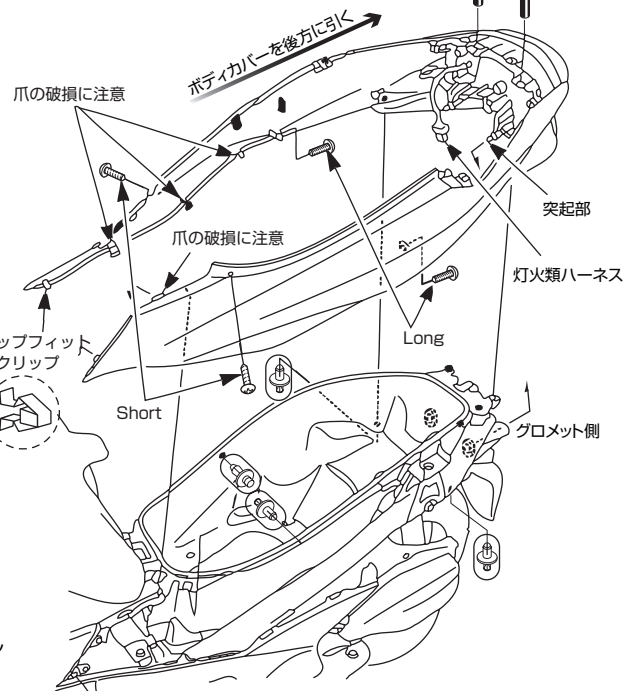

ラゲージボックスの脱着

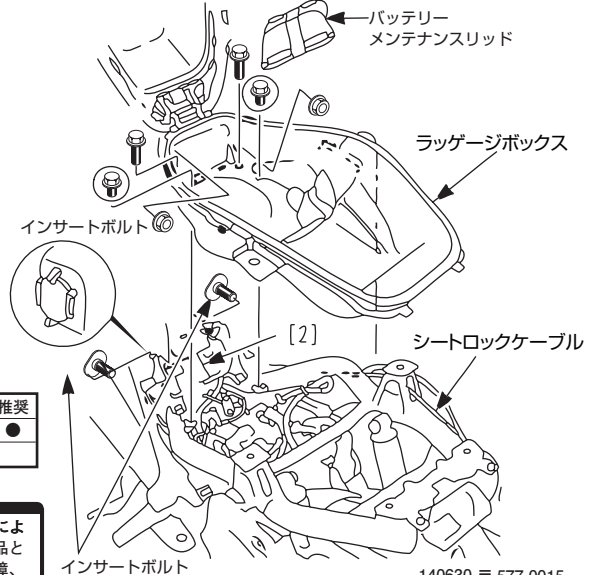

オプションパーツ	商品コード	推奨
ピンスパナ 150mm (φ 40 ~ 60 まで対応)	674-0500801	●
フックレンチ (φ 32 ~ 75 まで対応)	674-0500850	

■製品の保証について

- 製造には万全を期しておりますが万一、製造上の原因による品質不良がありました場合は同様、同数の新しい製品とお取り替え、又は無償修理致しますが、それに伴う故障、破損、事故等についてのパーツ代金、整備費用の代償はご容赦下さい。
- 当社製品の保証期間は商品購入後から6ヶ月です。