

## エンジンスライダー

適合車種：CBR250R (FNO,MC41-1000001 ~ 1399999)

商品コード：ブレンタイプ 553-1818000 (OSS-ZH-07898100) / コーンタイプ 553-1818100 (OSS-ZH-07899800)

この度はキタコ製品をお買い求め頂き誠に有り難うございます。説明文を良く理解して正しい取付を行って下さい。

### ■製品、装着について (必ずお読み下さい)

- このパーツは転倒時、クランクケースカバー等のダメージを最小限に抑えるパーツです。他の用途には使用しないで下さい。
- この説明書はノーマル状態に組み付けることを前提とした取付説明書です。また必ず車種ごとのメーカーサービスマニュアルと併せて取付作業を進めて下さい。
- このパーツは車種専用設計されていますので、他の車種には装着できません。また、記載されていない追加加工や不正な取付、改造、仕様変更はしないで下さい。
- 組み付けミス等によるパーツ、その他関連パーツの破損やそれに伴う事故等については全て本人の責任とし、当社は一切の責任を負いませんのでご了承下さい。
- 組み付け及び、点検作業は必ず整備士資格のある方が行って下さい。また、周辺部品の役割等が理解できない方は、必ず専門店の担当者又は、当社までご相談下さい。
- エンジンの振動により、ボルト、ナット類が緩む可能性があります。走行前は必ず、各部のボルト、ナット類の締め具合を確認して下さい。
- お気付きの点や、異常を発見した場合は直ちに走行を停止して、当社まで、ご連絡下さい。

### バックリグリスト (図の番号と照合して作業を進めて下さい)

図記号	パーツ名	商品コード	ブレン	コーン	備考
1	ジュランコンスライダー プレーンタイプ	553-0500000	2	-	黒色
	ジュランコンスライダー コーンタイプ	553-0500010	-	2	黒色
-	アルミスペーサーカラー 8.2 × 18 × 10	0900-093-00016	-	2	圧入済み (コーンタイプ用)
2	ワッシャ φ 8.5 × φ 25 × T1.6	090-0908008	-	2	(コーンタイプ用)
3	キャップボルト M5 × 15	050-0500015	6	-	(ブレン用)
4	キャップボルト M8 × 20	080-0500020	-	2	(コーンタイプ用)
5	スライダーベース L	553-1818001	1	-	ショートサイズ
6	スライダーベース R	553-1818002	1	-	ロングサイズ
7	スペーサーカラー (A)	70mm 553-1818003	2	-	右側用
8	スペーサーカラー (B)	70mm 553-1818004	1	-	右側用
9	スペーサーカラー	50mm 553-1818005	3	-	左側用
10	キャップボルト M6 × 105	060-0500105	3	-	締付トルク：10 N・m (1.0kgf・m)
11	キャップボルト M6 × 85	060-0500085	3	-	締付トルク：10 N・m (1.0kgf・m)

### 装着方法

- ※再使用するパーツに傷、へたり、摩耗等の劣化が著しい場合は新品と交換して下さい。
- 付属のボルト類でエンジンスライダーベースを図の様に取付けます。
- 装着後、各部ぐらつき等はないか確認してから走行して下さい。

### スライダー装着図

※図は右側スライダーベース (Rクランクケースカバー用) に装着している図です。  
左側 (Lクランクケースカバー用) も同様に取付けて下さい。

### ブレンタイプ

M5ボルト：締付トルク 6N・m (0.6kgf・m)

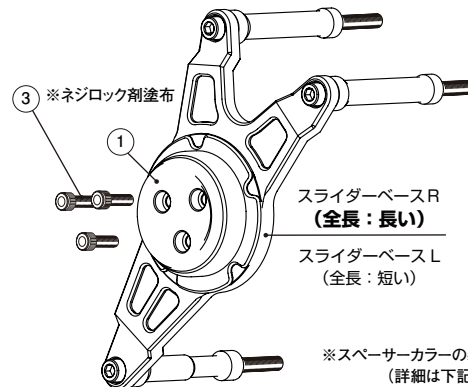

### コーンタイプ

M8ボルト：締付トルク:20N・m (2.0kgf・m)

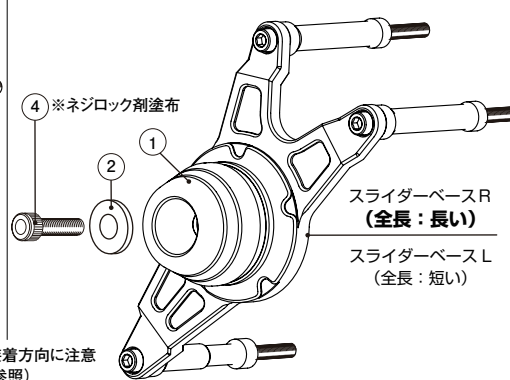

※スペーサーカラーの装着方向に注意 (詳細は下記参照)

### 装着方向、使用箇所について

**注意！**スライダーベースL・Rは長さ異なります。ベースを重ね合わせ、よくご確認の上、装着して下さい。  
左右逆に装着すると正しく装着できません。

Lクランクケースカバー側

スライダーベースL (全長：短い)

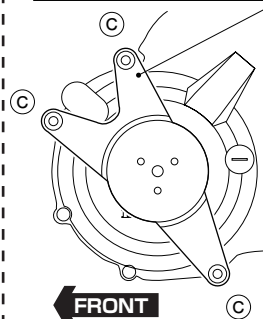

L スライダーベース取付ボルト  
M6×85 ボルト×3

Rクランクケースカバー側

スライダーベースR (全長：長い)

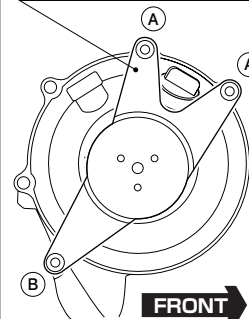

R スライダーベース取付ボルト  
M6×105 ボルト×3

締付トルク：10N・m (1.0kgf・m)

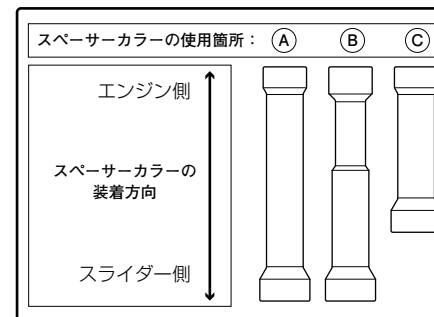

### ■製品の保証について

- 製造には万全を期していますが、万一当社の製造上の原因による品質不良がありました場合は同様、同数の新しい製品とお取り替え又は、無償修理致します。但し、それに伴う故障、破損、事故等についてのパーツの代金、修理保証、整備費用等の代償はご容赦下さい。
- 当社製品の保証期間は商品購入後から6ヶ月です。

120523 M-T

〒577-0015  
大阪市長田3丁目8-13  
TEL.06-6783-5311 (代)  
FAX.06-6782-0740

**KITACO**  
株式会社 キタコ