

<b>ハンドルブレース</b>	商品コード：619-009090 (Q5K-KIC-086-170)
主な適合：φ 22.2ハンドル対応 (調整可能範囲：約 175 ~ 225mm)	

●この度はキタコ製品をお買い求め頂き誠に有難うございます。説明文を良く理解して正しい取付を行って下さい。

**■製品、装着について (必ずお読み下さい)**

- 記載されていない追加加工や不正な取付、改造、仕様変更はしないで下さい。
- 組み立てミス等によるパーツ、その他関連パーツの破損やそれに伴う事故等については全て運転者本人の責任とし、当社は一切の責任を負いませんのでご了承下さい。
- 組み付け及び、点検作業は必ず整備士資格のある方が行って下さい。また周辺部品の役割等が理解できない方は、必ず専門店の担当者又は、当社までご相談下さい。
- 取付の際、車種ごとのメーカーサービスマニュアルと併せて取付作業を進めて下さい。
- エンジンにより、ボルト、ナット類が緩む可能性があります。走行前は必ず、各部のボルト、ナット類の締めり具合を確認して下さい。
- お気付きの点や、異常を発見した場合は直ちに走行を停止して、当社までご連絡下さい。

**アルマイト製品について** 経年変化により、色あせ等、発生する場合があります。あらかじめご了承下さい。

**取付方法**

- ハンドル形状に合わせて、ブレースの長さを調整範囲内 (下図参照) で調整して下さい。(調整方法はネジ式です。また左右で正ネジ / 逆ネジタイプと異なりますので回転方向にご注意下さい。)

(注意 1 : センターバーを工具で回す場合、本製品の (8 角部) を必ずマスキングテープなどで保護して下さい。詳しくは下記参照)

- 調整範囲外での装着はしないで下さい。(可動限界ラインを超えないで下さい)
  - 長さを調整後、左右のクランプでハンドルに装着して下さい。
  - ※走行前にハンドル操作の妨げになっている場合は、ご使用をお控え下さい。
  - 最後にブレースに、がたつきがある場合はセンターバーを軽く回して調整して下さい。
- (注意 2 : センターバーは必要以上に回さないで下さい。詳しくは下記参照)

**センターバーの取扱についての注意!**

1. 工具での締め付けはアルミの特性上、傷や打痕がつく為、本製品をマスキングテープなどで保護してから工具をご使用下さい。
2. センターバーを過剰に締め付けるとネジ部が、かじる (焼き付く) 為、軽く回す程度に留めて下さい。(センターバーは、止めどなく回り続けますのでご注意ください)

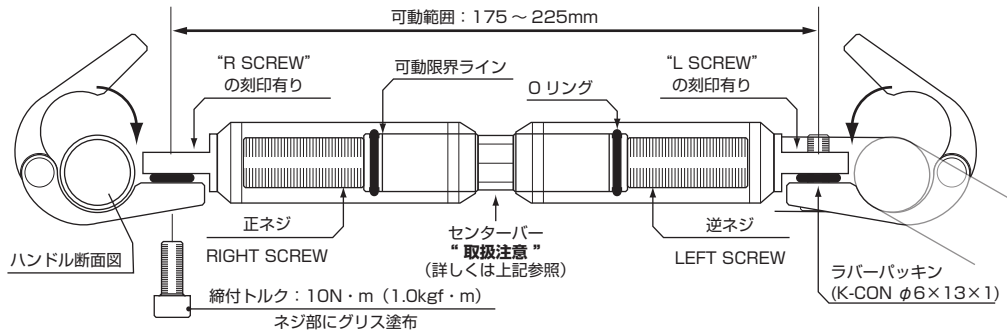

**警告!**

本製品に、ハンドル操作の妨げとなる荷物や荷重を掛けしないで下さい。製品の破損や走行中、思わぬ事故を起こす原因となりますのでご注意ください。

**製品の保証について**

- 製造には万全を期しておりますが、万一当社の製造上の原因による品質不良がありました場合は同様、同数の新しい製品とお取り替え、又は無償修理致しますが、それに伴う故障、破損、事故等についてのパーツ代金、整備費用の代償はご容赦下さい。
- 当社製品の保証期間は商品購入後 6 ヶ月です。

121025 M-T

 〒 577-0015 東大阪市長田 3-8-13  
 株式会社 キタコ TEL.06-6783-5311 (代) FAX.06-6782-0740

<b>ハンドルブレース</b>	商品コード：619-009090 (Q5K-KIC-086-170)
主な適合：φ 22.2ハンドル対応 (調整可能範囲：約 175 ~ 225mm)	

●この度はキタコ製品をお買い求め頂き誠に有難うございます。説明文を良く理解して正しい取付を行って下さい。

**■製品、装着について (必ずお読み下さい)**

- 記載されていない追加加工や不正な取付、改造、仕様変更はしないで下さい。
- 組み立てミス等によるパーツ、その他関連パーツの破損やそれに伴う事故等については全て運転者本人の責任とし、当社は一切の責任を負いませんのでご了承下さい。
- 組み付け及び、点検作業は必ず整備士資格のある方が行って下さい。また周辺部品の役割等が理解できない方は、必ず専門店の担当者又は、当社までご相談下さい。
- 取付の際、車種ごとのメーカーサービスマニュアルと併せて取付作業を進めて下さい。
- エンジンにより、ボルト、ナット類が緩む可能性があります。走行前は必ず、各部のボルト、ナット類の締めり具合を確認して下さい。
- お気付きの点や、異常を発見した場合は直ちに走行を停止して、当社までご連絡下さい。

**アルマイト製品について** 経年変化により、色あせ等、発生する場合があります。あらかじめご了承下さい。

**取付方法**

- ハンドル形状に合わせて、ブレースの長さを調整範囲内 (下図参照) で調整して下さい。(調整方法はネジ式です。また左右で正ネジ / 逆ネジタイプと異なりますので回転方向にご注意下さい。)

(注意 1 : センターバーを工具で回す場合、本製品の (8 角部) を必ずマスキングテープなどで保護して下さい。詳しくは下記参照)

- 調整範囲外での装着はしないで下さい。(可動限界ラインを超えないで下さい)
  - 長さを調整後、左右のクランプでハンドルに装着して下さい。
  - ※走行前にハンドル操作の妨げになっている場合は、ご使用をお控え下さい。
  - 最後にブレースに、がたつきがある場合はセンターバーを軽く回して調整して下さい。
- (注意 2 : センターバーは必要以上に回さないで下さい。詳しくは下記参照)

**センターバーの取扱についての注意!**

1. 工具での締め付けはアルミの特性上、傷や打痕がつく為、本製品をマスキングテープなどで保護してから工具をご使用下さい。
2. センターバーを過剰に締め付けるとネジ部が、かじる (焼き付く) 為、軽く回す程度に留めて下さい。(センターバーは、止めどなく回り続けますのでご注意ください)

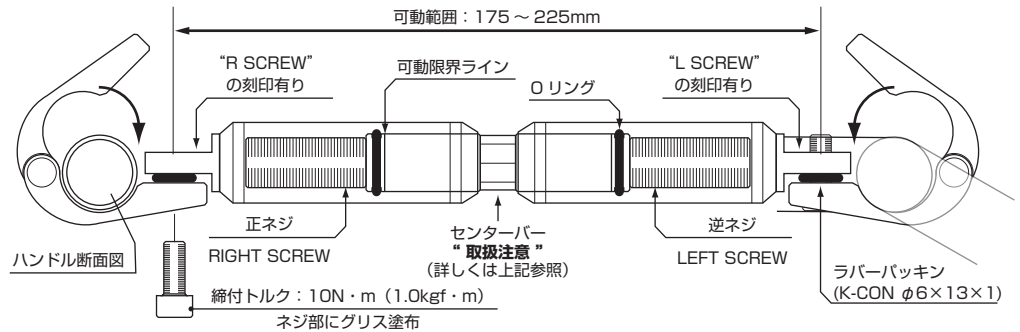

**警告!**

本製品に、ハンドル操作の妨げとなる荷物や荷重を掛けしないで下さい。製品の破損や走行中、思わぬ事故を起こす原因となりますのでご注意ください。

**製品の保証について**

- 製造には万全を期しておりますが、万一当社の製造上の原因による品質不良がありました場合は同様、同数の新しい製品とお取り替え、又は無償修理致しますが、それに伴う故障、破損、事故等についてのパーツ代金、整備費用の代償はご容赦下さい。
- 当社製品の保証期間は商品購入後 6 ヶ月です。

121025 M-T

 〒 577-0015 東大阪市長田 3-8-13  
 株式会社 キタコ TEL.06-6783-5311 (代) FAX.06-6782-0740