

フォーク突き出し調整ゲージ set

商品コード	674-1432510
適合車種	グロム (JC61/75/92) /HRC グロム / モンキー 125/ ダックス 125 等
備考	純正フォークボルト (トップキャップ) 基準 (キタコ製トップキャップ対応)

- この度はキタコ製品をお買い求め頂き誠に有り難うございます。
説明文を良く理解して正しい取付を行って下さい。

製品、装着について (必ずお読み下さい)

- 当製品は車種専用設計されていますので、他の車種では正確に計測できません。また、記載されていない追加工や不適切な使用、改造、変更はしないで下さい。
- 組み立てミス等によるパーツ、その他関連パーツの破損やそれに伴う事故等については全て運転者本人の責任とし、当社は一切の責任を負いませんのでご了承下さい。
- 組み付け及び、点検作業は必ず整備士資格のある方が行って下さい。また、周辺部品の役割等が理解できない方は必ず専門店の担当者又は、当社まで、ご相談下さい。
- 取付の際、必ず車種ごとのメーカーサービスマニュアルと併せて取付作業を進めて下さい。
- エンジンの振動により、ボルト、ナット類が緩む可能性があります。走行前は必ず、各部の締め具合を確認して下さい。
- この説明書はノーマル状態に取り付けることを前提とした取付説明書です。
- お気付きの点や、異常を発見した場合は直ちに走行を停止して、当社までご連絡下さい。

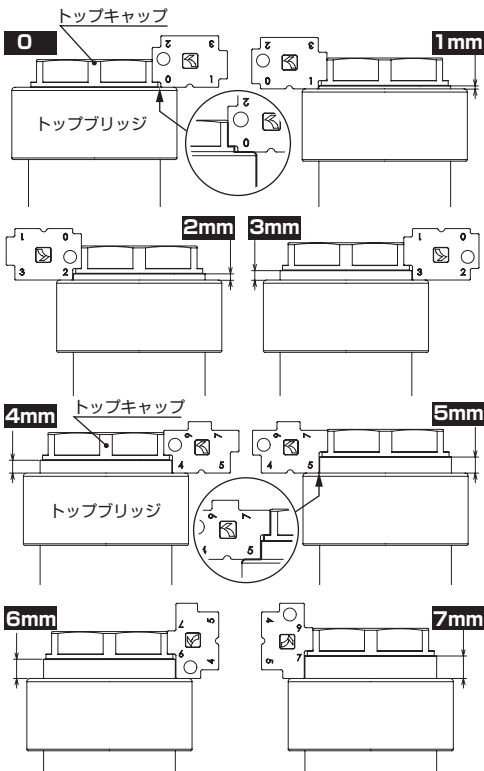

トップキャップの段の部分とトップブリッジに図の様に調整ゲージをあて、突き出し量を調整して下さい。

※調整時はメンテナンススタンド (フロント/リア) の併用をお薦めします。

※フロントフォークの突き出し量を変更する事で、操安性が変わりますので慎重な運転を心がけて下さい。

内容物	個数
突き出し量ゲージ (0 ~ 3mm)	x1
突き出し量ゲージ (4 ~ 7mm)	x1

製品の保証について

- 製造には万全を期しておりますが、万一当社の製造上の原因による品質不良がありました場合は同様、同数の新しい製品とお取り替え又は無償修理致しますが、それに伴う故障、破損、事故等についてのパーツ代金、整備費用の代償はご容赦下さい。
- 当社製品の保証期間は商品購入後から6ヶ月です。



〒 577-0015 東大阪市長田 3-8-13
TEL.06-6783-5311 (代) FAX.06-6782-0740

230727 Y-H