

フェンダーレス KIT

商品コード	691-1433000	691-1818000 (OSS-ZH-07900100)
適合車種	CBR125R (JC50)	CBR250R (MC41)

●この度はキタコ製品をお買い求め頂き誠に有り難うございます。説明文を良く理解して正しい取付を行って下さい。

■製品、装着について (必ずお読み下さい)

- 当製品は純正車輛に取り付けることを前提とします。
- このパーツはドレスアップパーツです。他の用途には使用しないで下さい。
- このパーツは車種専用設計されていますので、他の車種には装着できません。また、記載されていない追加加工や不正な取付、改造、仕様変更はしないで下さい。
- 組み付けミス等によるパーツ、その他関連パーツの破損やそれに伴う事故等について、当社は一切の責任を負いませんのでご了承下さい。
- 組み付け及び、点検作業は必ず整備士資格のある方が行って下さい。また、周辺部品の役割等が理解できない方は必ず専門店の担当者又は、当社までご相談下さい。
- 取付の際、必ず車種ごとのメーカーサービスマニュアルと併せて取付作業を進めて下さい。
- エンジンの振動により、ボルト、ナット類が緩む可能性があります。走行前は必ず、各部のボルト、ナット類の締め具合を確認して下さい。
- お気付きの点や、異常を発見した場合は直ちに走行を停止して、当社まで、ご連絡下さい。

注意!

- 道路運送法の保安基準(第三十八条)により赤色の後部反射器(リフレクター)を装着する。(抜粋)が定められています。リフレクター(赤)の装備されていない車両は公道走行出来ません。

■取付手順 (参考図に付き、必ずメーカーサービスマニュアルを参照して下さい)

※脱着時、カバー類の爪を損傷しないように注意して下さい。

1) リアアンダーカバー及び、ウインカー、ノーマルリアフェンダーを取り外します。(その他、取付作業が行いやすい範囲のパーツを取り外して下さい。)

※ウインカー及びライセンスライト配線の、端子の接続を外して下さい。

2) 付属のフェンダーレスパーツ群を取り付けます。(図参照) ノーマルのライセンスライト、ウインカー、アンダーカバーは再使用します。

※各配線の取り廻し(図参照)及び結線後、配線が余っている場合はフレーム等にタイラップで縛って、垂れ下がらない様に処置を施して下さい。

3) 仮締めしているボルト類は本締めして下さい。最後に各部ぐらつきが無いのか、各ランプ類が正常に作動するか良く確認してから走行して下さい。

パッキングリスト (図の番号と照合して作業を進めて下さい)			125cc	250cc
図記号	パーツ名	商品コード	個数	
1	フェンダーレスプレート	691-1818001	1	1
2	キャップボルト	M6 × 20 060-0500020	1	1
3	ワッシャ	6.5 × 16 × T1.6mm 090-0907006	2	2
4	グロメット	7.5 × 9 × 7.5 752-9998099	1	1
5	グロメットカラー	6.2 × 7.5 × 7 093-0900003	1	1
6	リフレクター	19 × 98 801-0800003	1	1
7	リフレクターステー (ミニ)	801-0800310	1	-

CBR125 用オプションパーツ			125cc
図記号	パーツ名	商品コード	個数
	二種マークステーセット	801-0800920	1
OP	皿小ネジ	M5 × 15 052-0500015	2
	ワッシャ	5 × 12 × T0.8mm 090-0903005	2
	Uナット	5mm 001-0540005	2

■製品の保証について

- 製造には万全を期しておりますが、万一当社の製造上の原因による品質不良がありました場合は同様、同数の新しい製品とお取り替え又は無償修理致しますが、それに伴う故障、破損、事故等についてのパーツ代金、整備費用の代償はご容赦下さい。
- 当社製品の保証期間は商品購入後から6ヶ月です。

リアフェンダー(ノーマル)の取り外し

配線色

- 右側ウインカー → 空色リード線
- 左側ウインカー → 橙色リード線
- ウインカーアース線 → 緑色
- ライセンスライト → 茶色 緑色

配線の結線間違いに注意。
ヒューズ等が切れる恐れがあります。

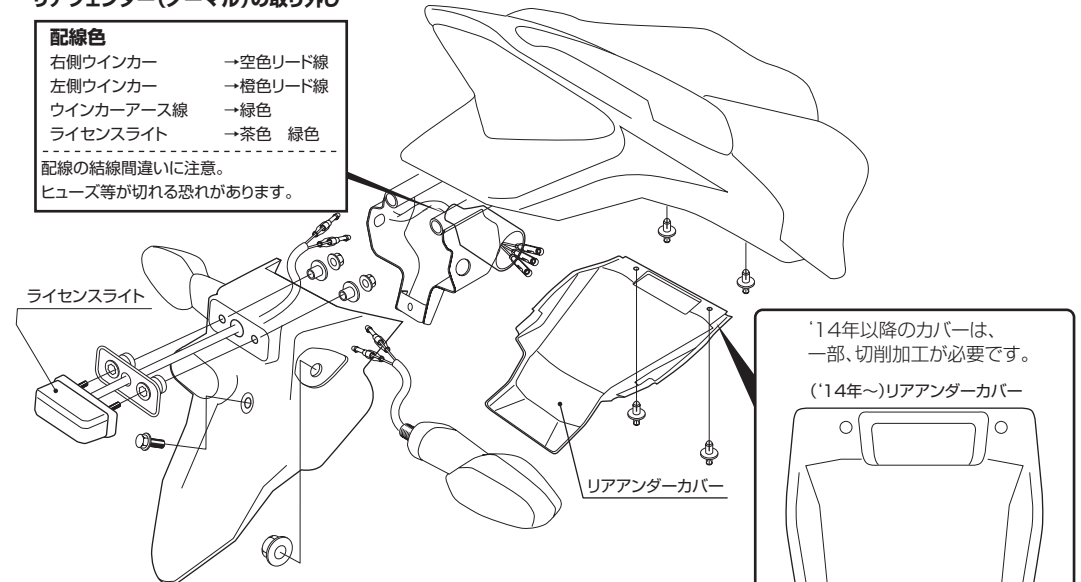

フェンダーレスKITの装着

- ※付属されていないパーツは基本的にノーマルパーツを再使用します。
- ※再使用するパーツに傷、へたり、摩耗等の劣化が著しい場合は新品と交換して下さい。

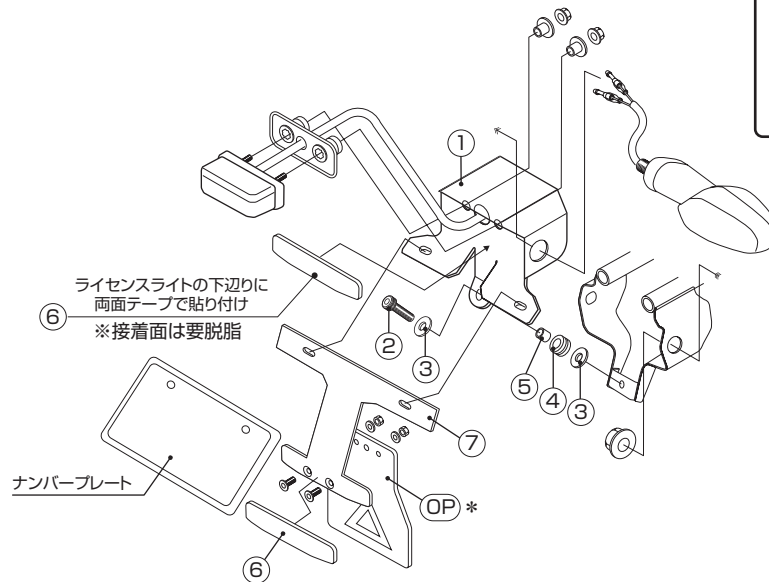

※2種ステッカーステー(OP)を使用する場合は、先にボルト(OP1)を締め付けてからリフレクター⑥を貼り付けて下さい。